

Instalar Coming Home y Luces Automáticas

Bueno pues despues de tanto tiempo os pongo como yo he realizado en mi coche este brico .Espero que os guste

Tambien os tengo que decir que inicialmente monte luces automaticas y siempre estuve con ganas del coming home ,pero un dia por otro lo fui dejando, pero al cambiar los pulsadores de los elevallas y tener que desmontar de nuevo los paneles de las puertas volvi con ello

intentare explicarlo lo mejor posible

lo primero
la herramienta

- 1-destornillador plano finito
- 2-destornillador de estrella
- 3-tijeras
- 4-soldador y su estaño
- 5-alicates para punteras
- 6-llave de tubo o carraca del 8 y del 10

con esto mas que suficiente
lo segundo que necesitamos

Materiales

- 1-conmutador de luces con auto referencia 8e0 941 531 b 5pr (5pr es el color)
 - 2-conmutador regulacion alcance luces con coming ref 8e1 919 094 a 5pr
 - 3-cable,conectores,tornillos etc
 - 4-kit electronico tarjeta crepuscular(de estas 2)
 - 5-kit electronico temporizador para el coming
 - 6-una cajita para meterlo todo
 - 7-4 relees de 12v de continua
- las placas las compre en una tienda de electronica ya que me salian mas baratas que hacerlas yo mismo y hoy en dia en kits de estos hay de todo,lo mas caro como siempre las piezas de audi
se podria haber hecho sin ellas pero queda mas bonito.



esta seria la placa que yo he usado para que se enciendan las luces cuando es de noche y para el coming



y esta otra para el tiempo que quiera que este encendido el coming



estos serian los reles



y esta ya montado en la caja



bueno una vez ya hechas las placas y montadas en la caja ,lo primero que hice fue irme a mi coche y sacar el conmutador de las luces ,como mi coche es un a4 b6 del 2001 el nuevo conmutador no me valen las conexiones y tengo que cambiar pines , a partir del año 2002 si que son compatibles



las conexiones de este conector son las siguientes una vez modificados

- 1-2- +12v bajo llave
- 3-4-5-6 libres
- 7-actuador auto
- 8-luces antinieblas delanteros
- 9-luces antinieblas traseros
- 10-masa
- 11-luces de cruce
- 12-13 libres
- 14- luces de posición
- 15-+12 v siempre
- 16-luz automático
- 17-luces del cuadro

en el mio en el 2001 en el 4 luces de cruce y en el 16 posición los demás igual cuando ponemos el conmutador en auto nos da los +12v en el 16 yo lo que hice es unir el 16 con el 7 y usarlo como positivo para la placa de interruptor crepuscular que es la que uso para que se me enciendan solas las luces

como ya tenia modificado el conector ,vamos a necesitar +12v bajo llave ,+12v continuos y masa ,los doce bajo llave los vamos a usar par que nos funcione el modo auto del conmutador y nos encienda las luces cuando oscurezca y que al cortar el contacto se apaguen . También lo vamos a usar para que cuando este el contacto dado el coming no entre en funcionamiento cuando abramos en marcha y se nos desbloquee el cierre yo el +12 continuo y el +12 bajo llave de la caja de fusibles del pilar a bajo el volante a la izquierda y la masa del conjunto de conectores del mismo pilar pero abajo a la izquierda



sacar la caja hacia detras y buscar las conexiones

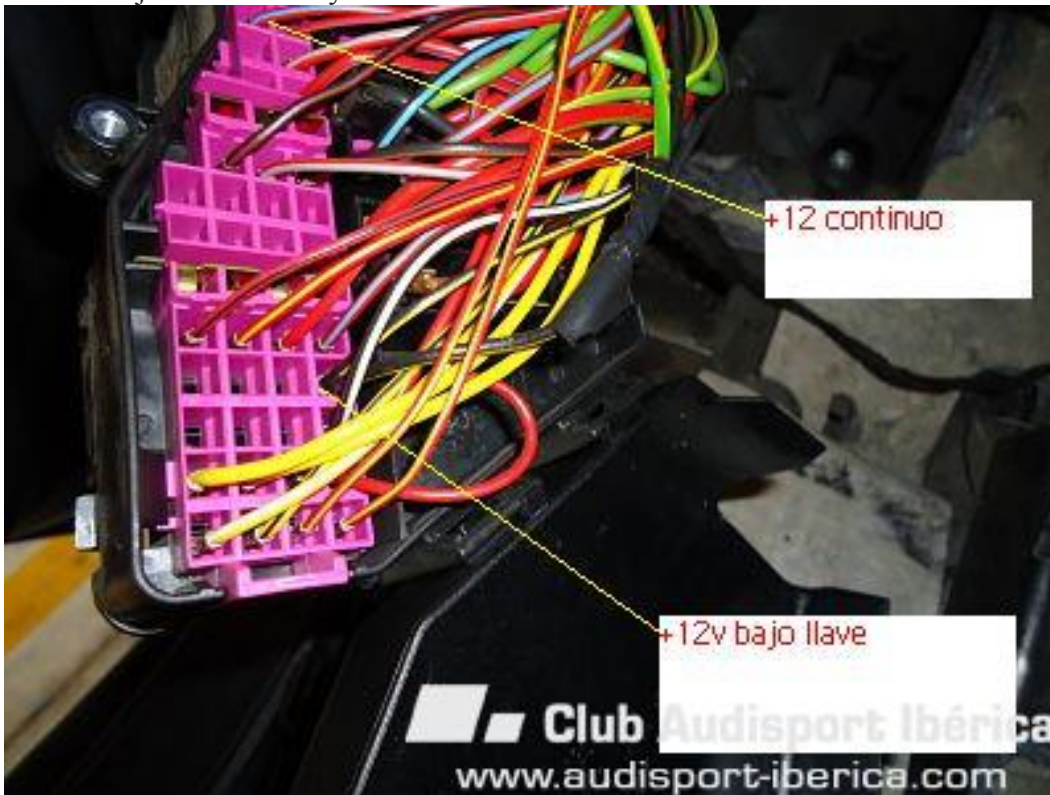

luego llevar esos cables a donde vayais a ubicar el sistema ,yo lo he puesto debajo del volante quitando la carcasa inferior



adjunto esquemas del conmutador coming home

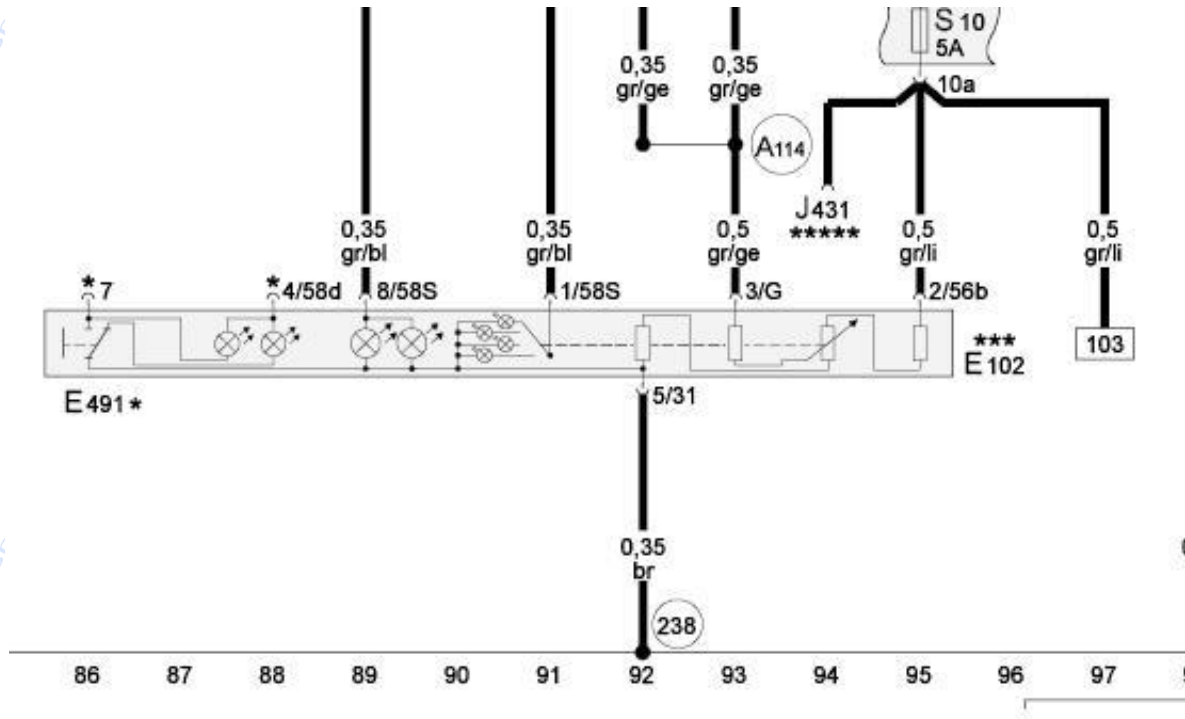

esquema de motor elevallas de donde saque la señal para el temporizador

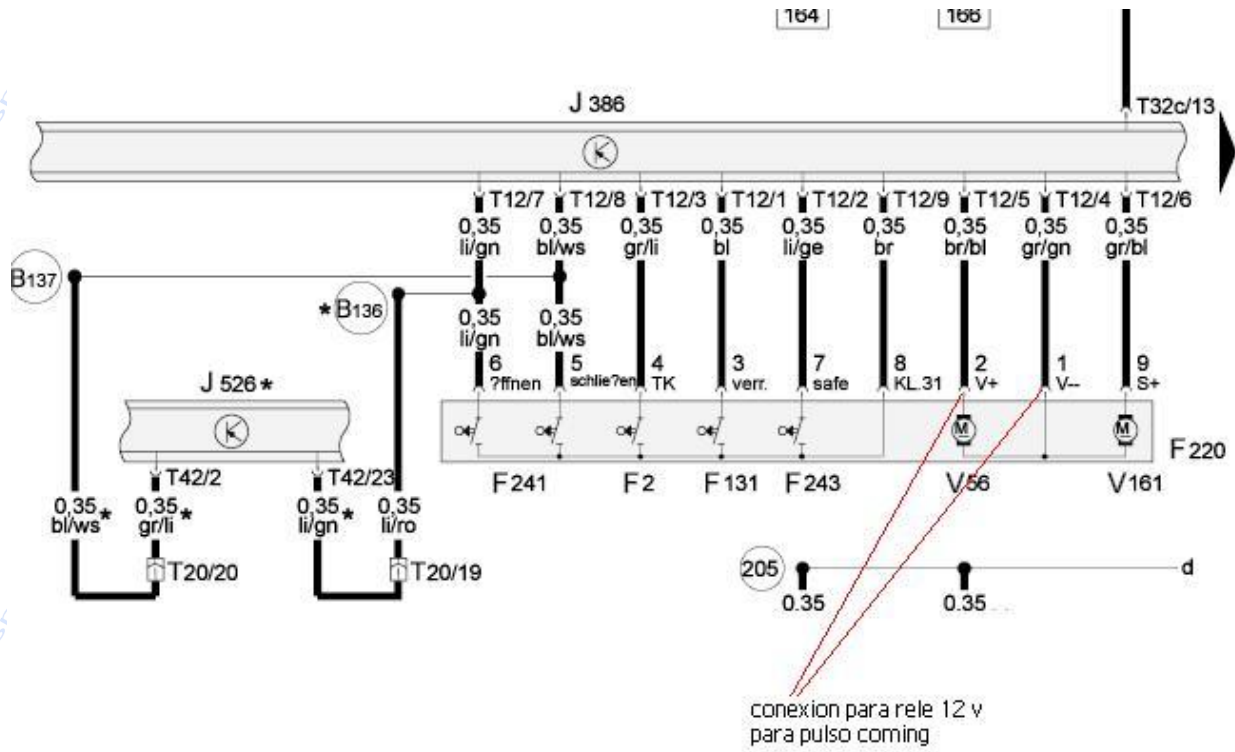

como se desmonta las partes que quite para realizar este brico

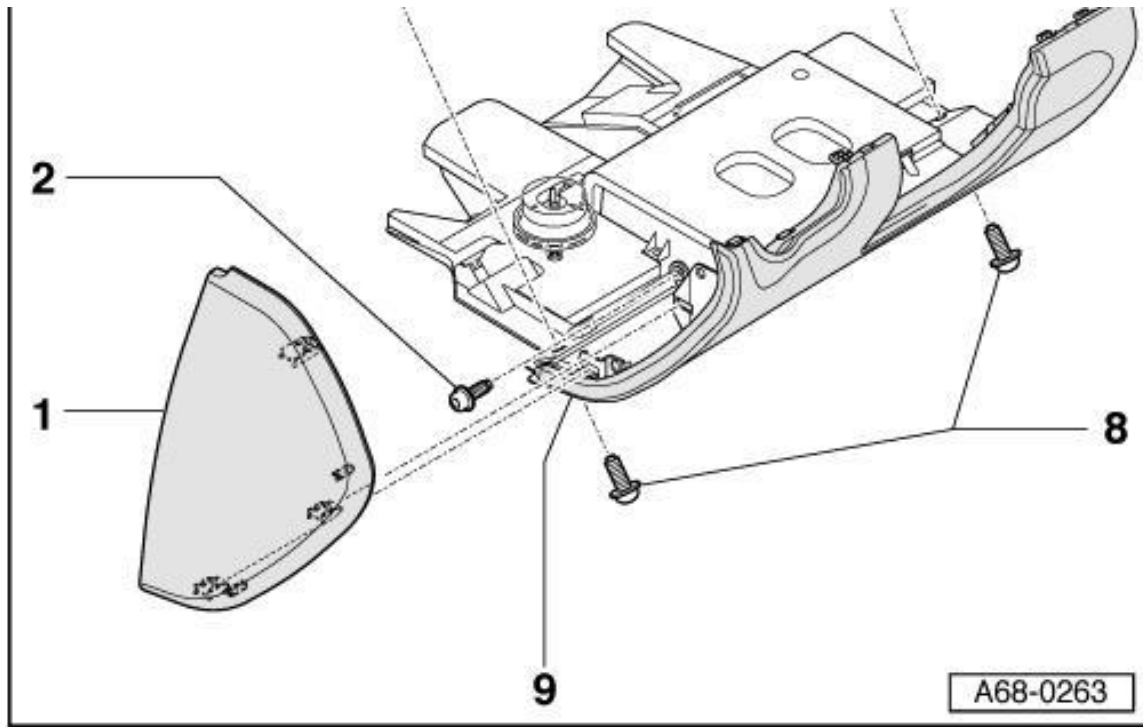

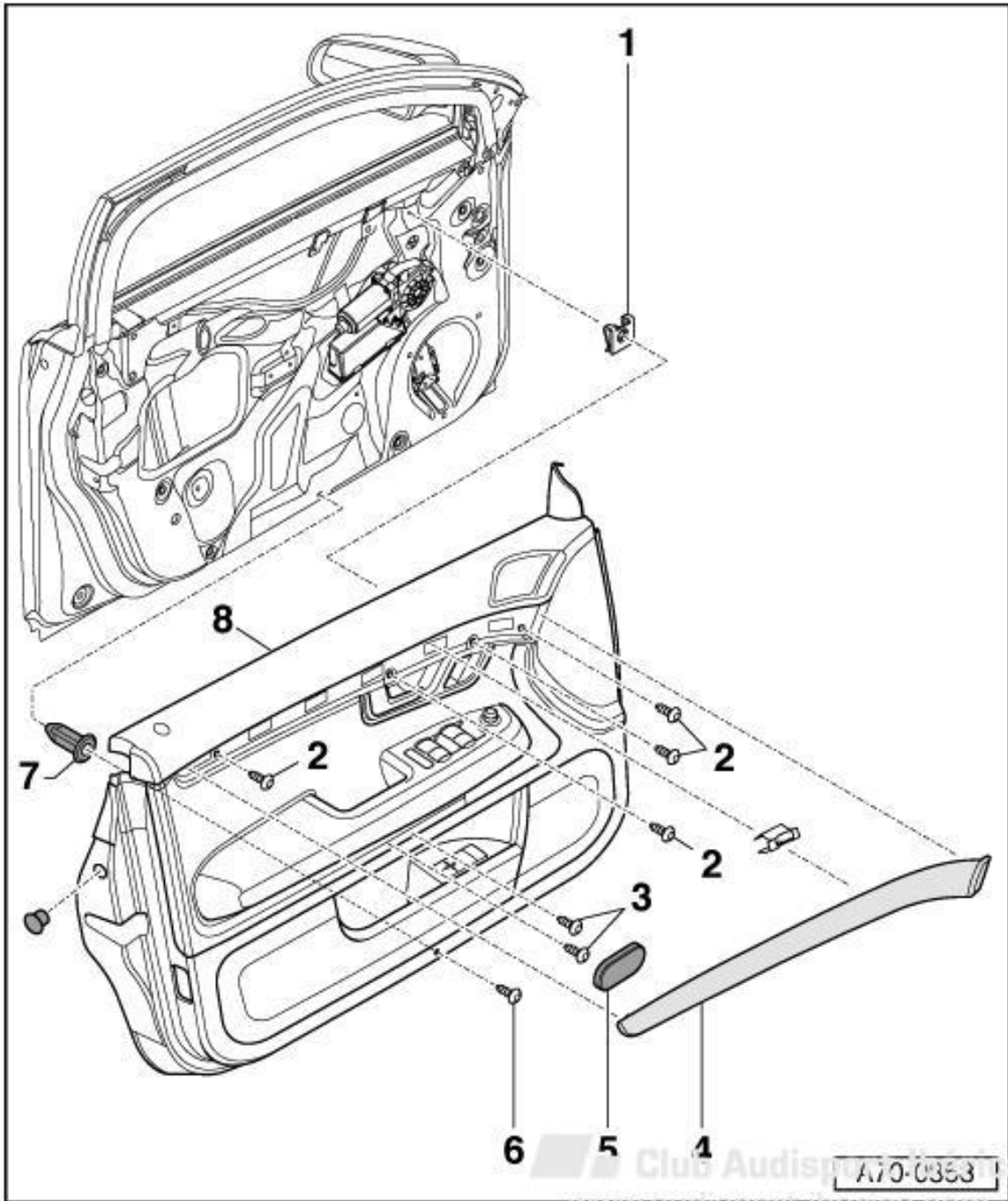

mas partes

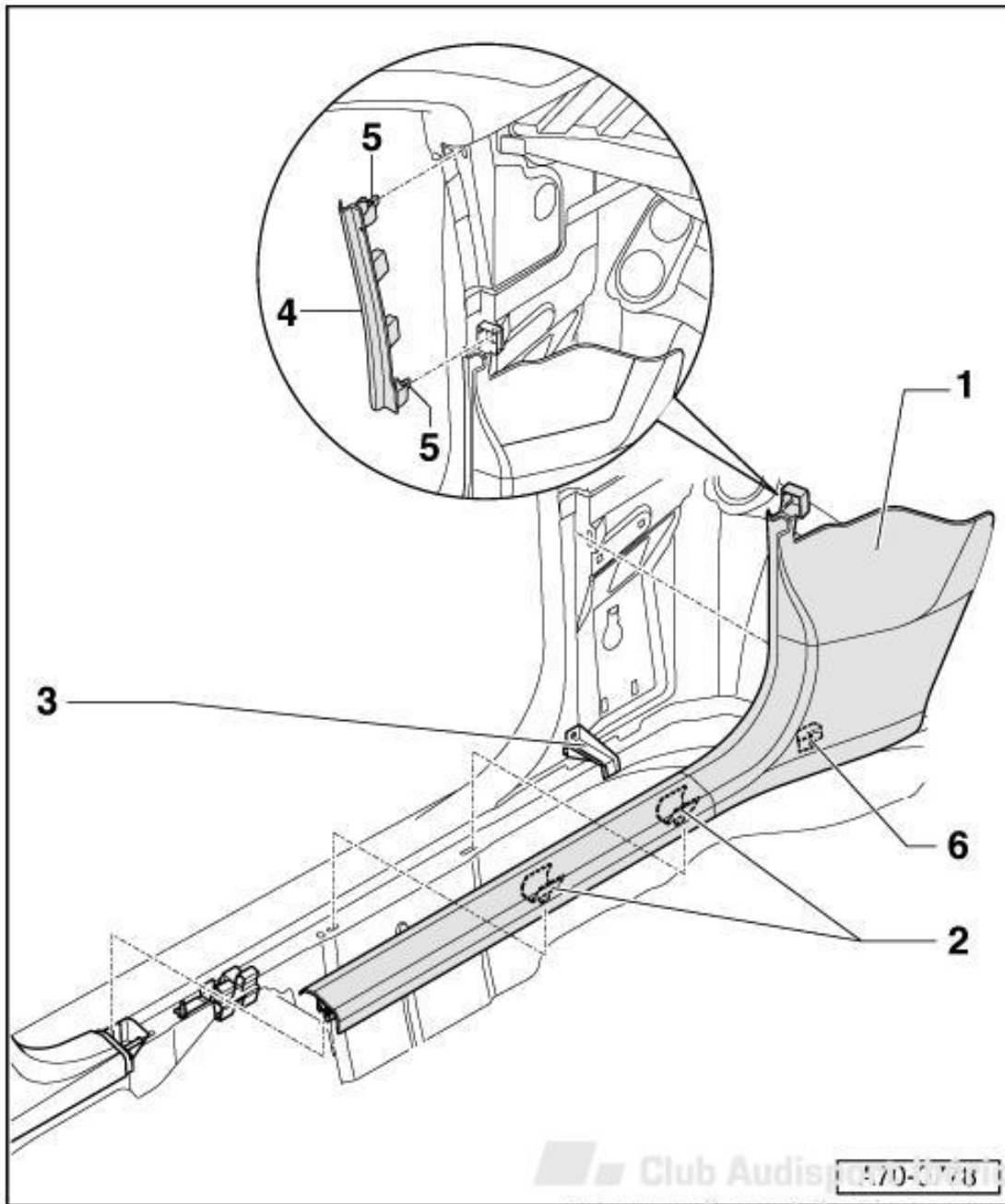

bueno en cuanto pueda os seguire explicando

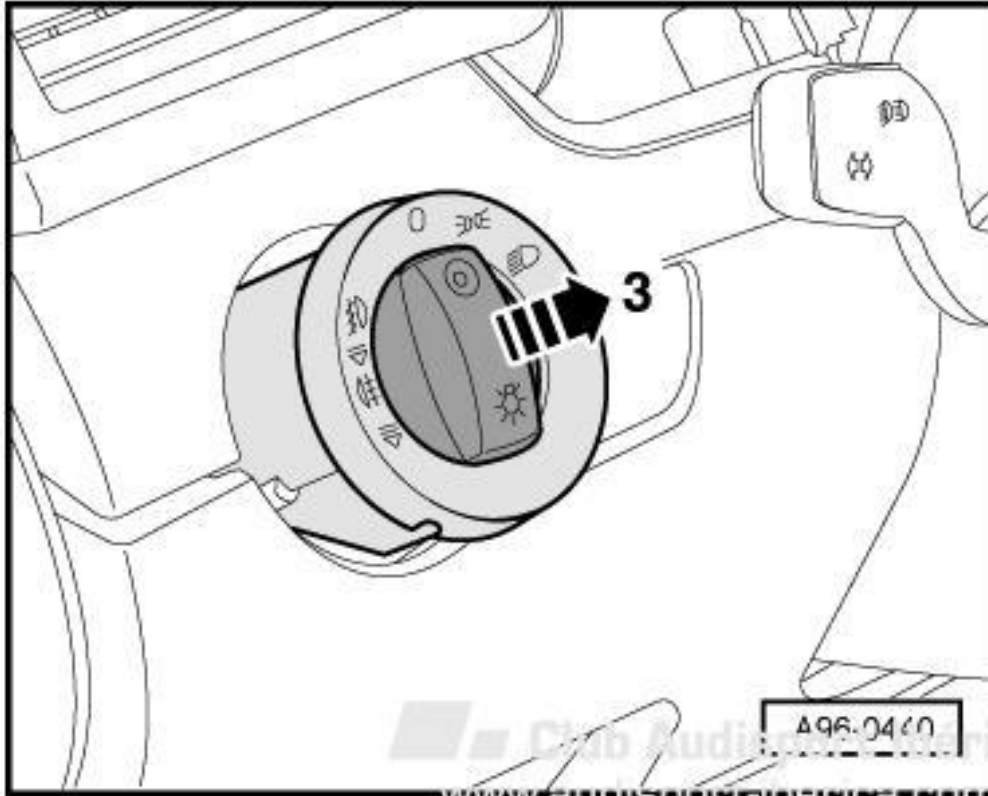
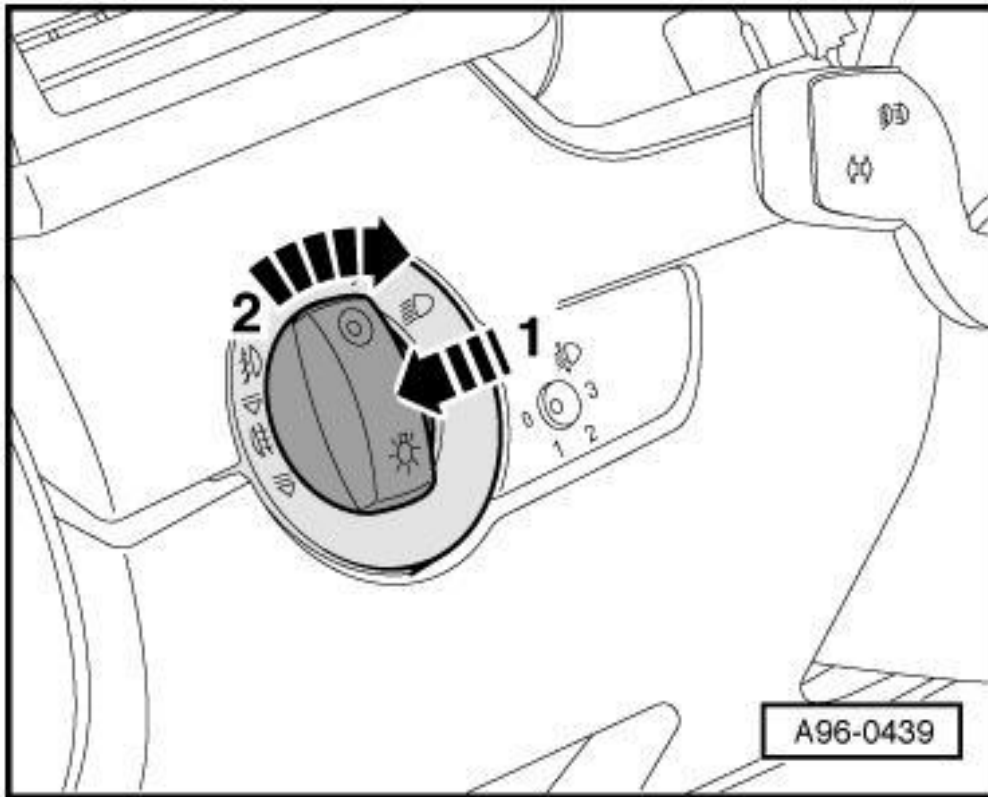

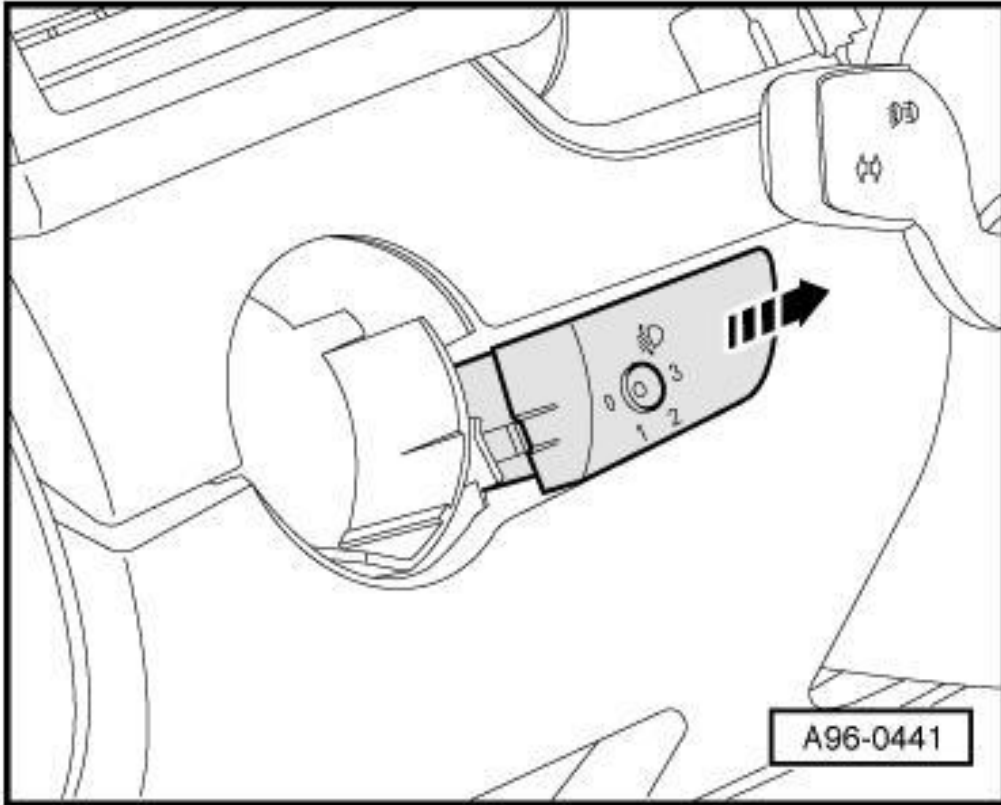

Club Audisport Ibérica
www.audisport-iberica.com

conexion de placas

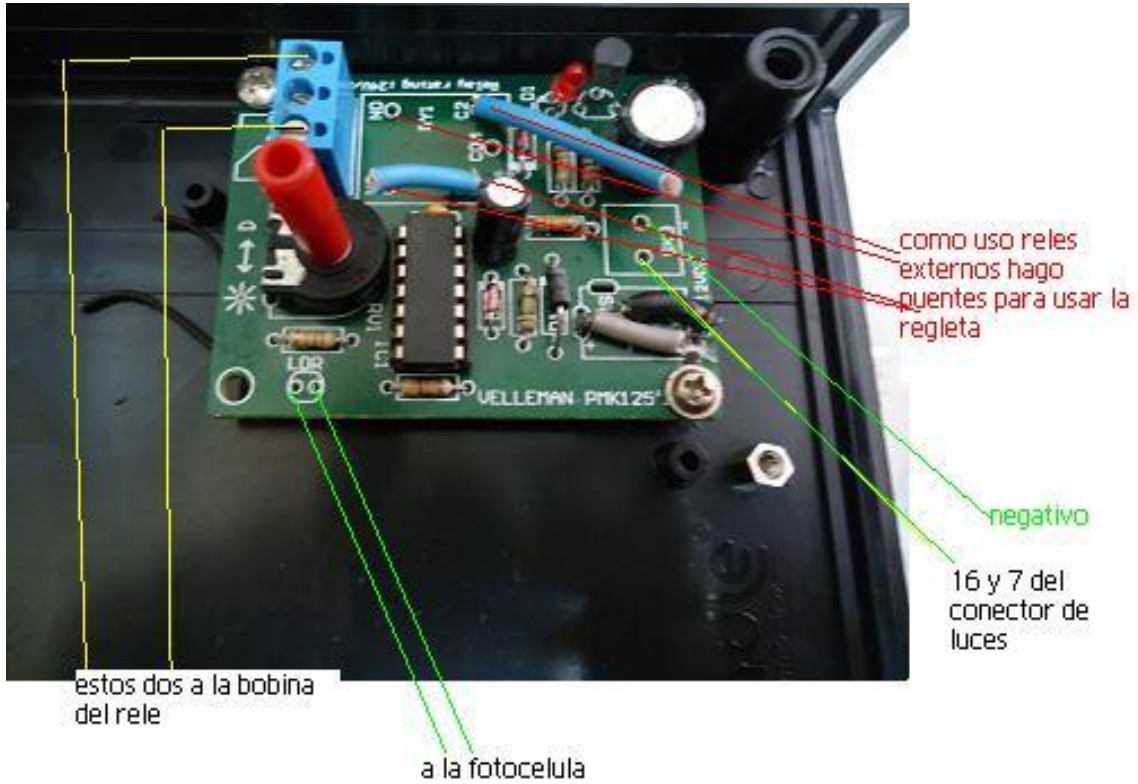

conexion coming

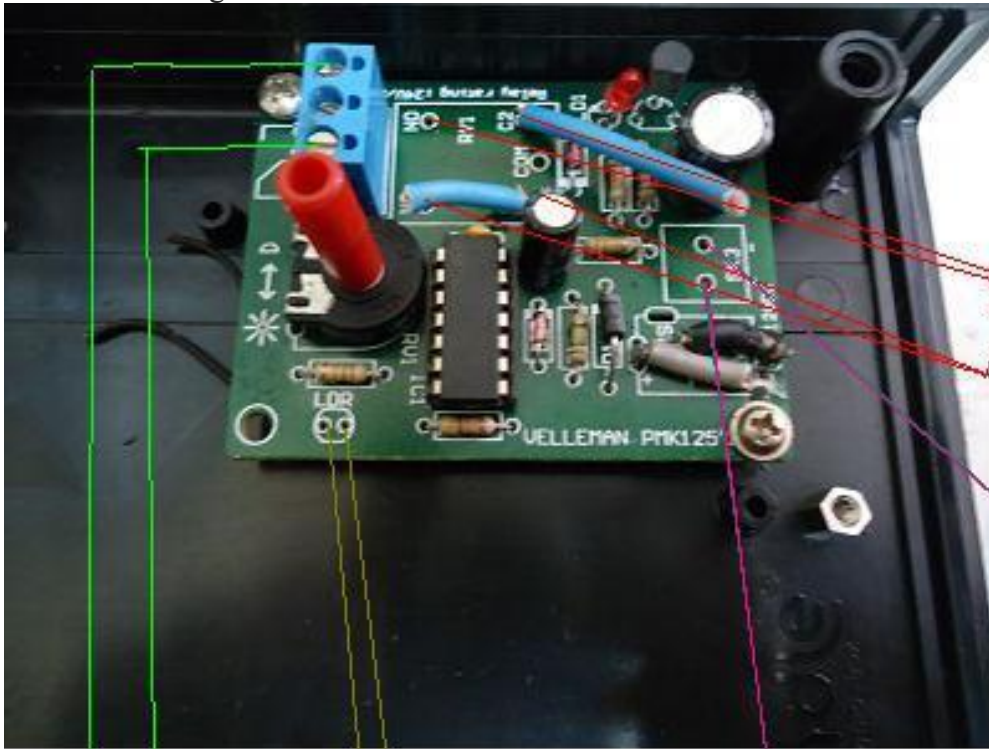

puentes para usar la regleta

negativo a través del conmutador de coming

al positivo y negativo de la placa de temporización

a la fotocelula

este positivo va conectado a un rele en el normalmente cerrado para que cuando conecte la bobina al encender el coche le quite corriente a la placa

Club Audisport Ibérica
www.audisport-iberica.com

conexion temporizador coming

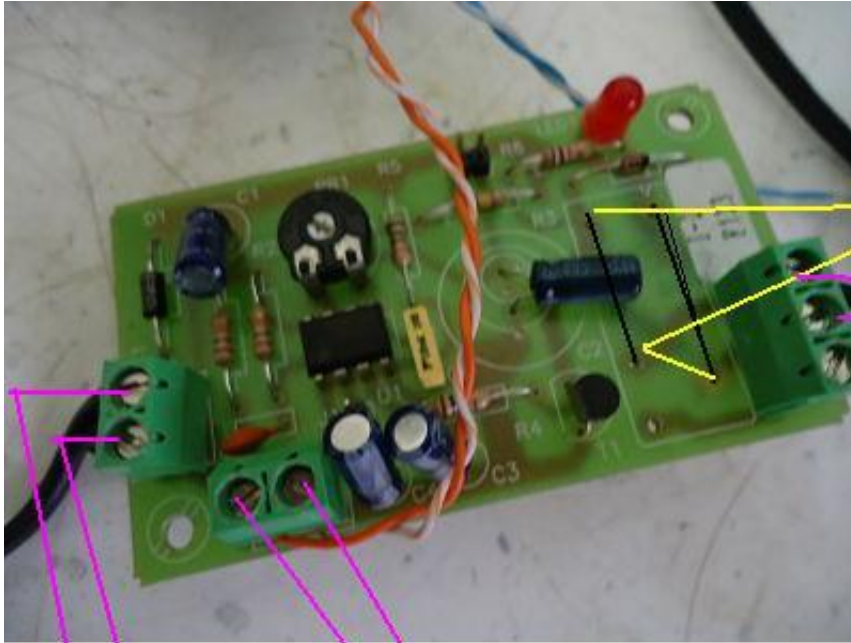

puentes para usar la regleta

a la bobina del rele que nos activa los antinieblas

aqui van los cables de la otra placa positivo y negativo que nos manda la que nos activa el coming

conexion que nos recibe el impulso del cierre

conexion de los rele
rele crepuscular coming

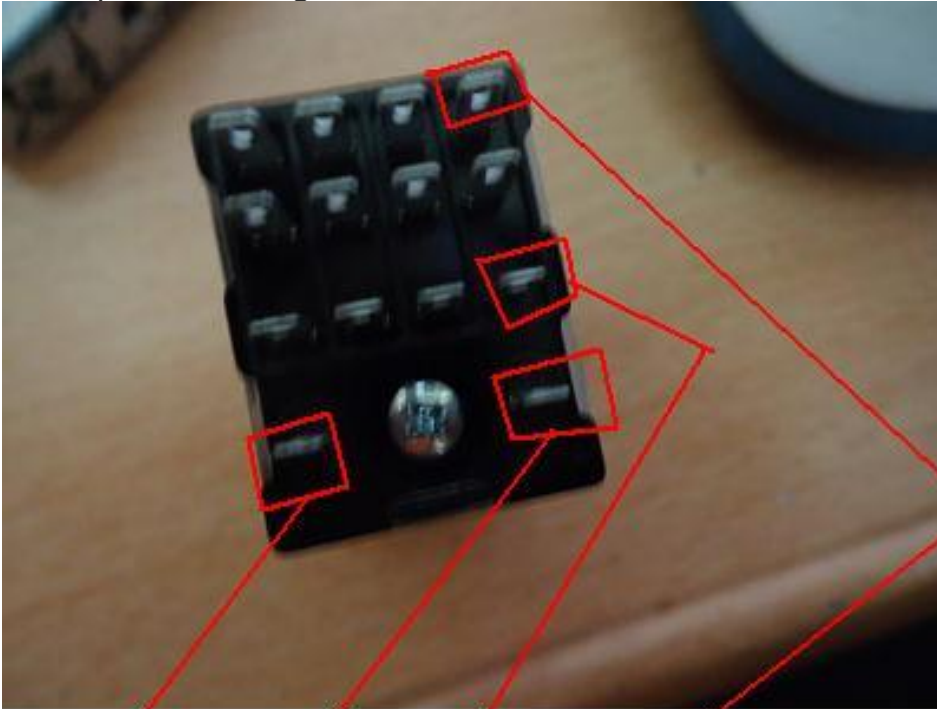

+12v bajo llave masa

+12v continuo

positivo de la tarjeta de crepuscular del coming

rele crepuscular luces automaticas



+12 v
bajo
contacto

aquí viene la salida de la
tarjeta de luces
automaticas (bobina)

al numero 11 del
conector de las luces

Club Audisport Ibérica
www.audisport-iberica.com

rele del cierre centralizado

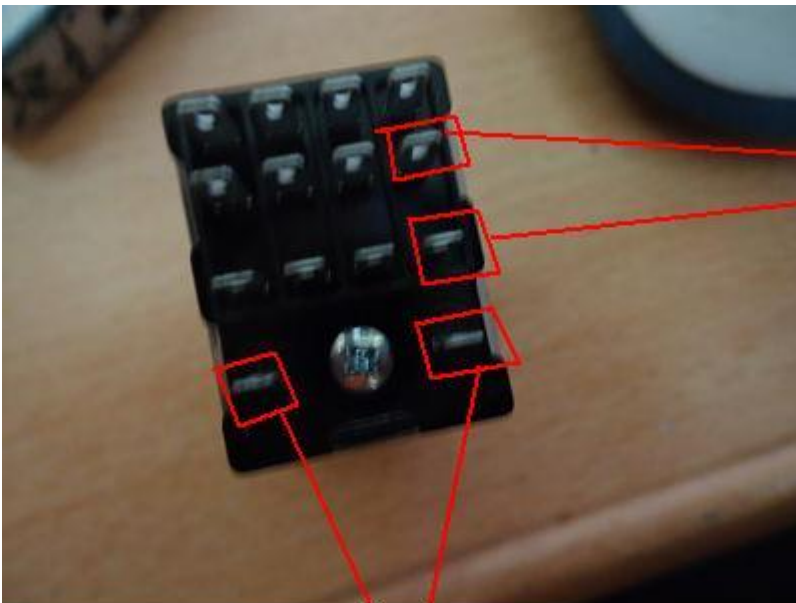

impulso al
temporizador

salida de 12v que da el
cierre en el motor
elevatorunas

Club Audisport Ibérica
www.audisport-iberica.com

rele de los antinieblas

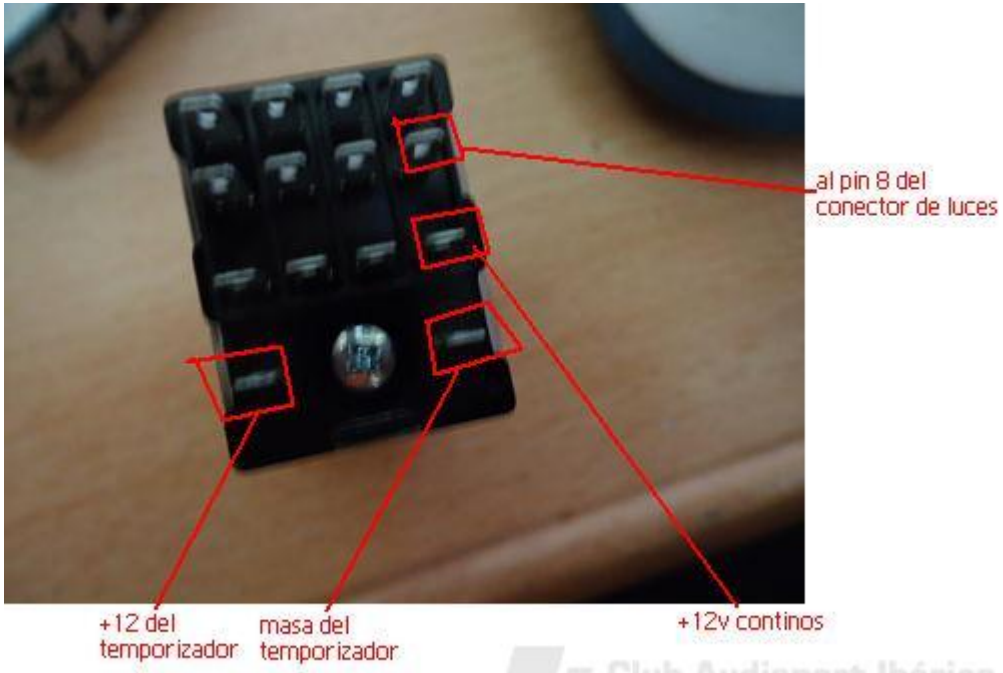

y por ultimo por hoy
conexiones genericas de rele

