

## **Instalación de Retrovisores Abatibles A4B8**

Los retrovisores abatibles ya tienen el cableado incorporado.  
Las centralitas de los A4 B8 8K ya están preparadas todas para la instalación de retrovisores abatibles y calefactables.

### **SE NECESITA:**

- Retrovisor Exterior Izquierdo Original Abatible
- Retrovisor Exterior Derecho Original Abatible
- Conmutador para puerta de conductor con función térmica y abatible
- Membrana para el diagrama de posiciones del conmutador de puerta
- Cuenco asidero de la Puerta
  
- Es necesario activar vía Vag-Com.
- Varias bridas pequeñas es muy importante!
- Herramientas de desmontaje.



## **REFERENCIAS SEGÚN MODELO Y AÑO:**

| <b>Modelo</b>   | <b>A4</b>          |
|---|--------------------|
| <b>Espejos 2008/2009</b>  |                    |
| <b>Abatibles , Regulacion Eletrica</b>                          |                    |
| Izquierda   | 8K1 857 409 F 01C  |
| Derecho   | 8K1 857 410 F 01C  |
| <b>Abatibles , Regulacion Eletrica,Funcion Memoria</b>          |                    |
| Izquierda   | 8K1 857 409 G 01C  |
| Derecho   | 8K1 857 410 G 01C  |
| <b>Espejos 2010</b>   |                    |
| <b>Abatibles , Regulacion Eletrica</b>                          |                    |
| Izquierda   | 8K1 857 409 AH 01C |
| Derecho   | 8K1 857 410 AH 01C |
| <b>Abatibles , Regulacion Eletrica,Funcion Memoria</b>          |                    |
| Izquierda   | 8K1 857 409 AJ 01C |
| Derecho   | 8K1 857 410 AJ 01C |
| <b>Cuenco Asidero de la puerta 04/08 - Actual</b>               |                    |
| Beige   | 8K1 867 171 E 1GK  |
| Negro   | 8K1 867 171 E 7PE  |
| Gris  | 8K1 867 171 E 1DH  |
| <b>Conmutador</b>   |                    |
| Referencia  | 8K0 959 565 C WEP  |
| <b>Conductor Luz (Las imágenes que se iluminan en el botón)</b> |                    |
| Referencia  | 8T0 919 173 A      |
| <b>CLIP moldura de la puerta</b>                                |                    |
| Referencia  | 7L6 868 243        |

• **Retrovisores Exteriores:**



• **Conmutador:**





- Membrana para el diagrama de posiciones del conmutador de puerta:

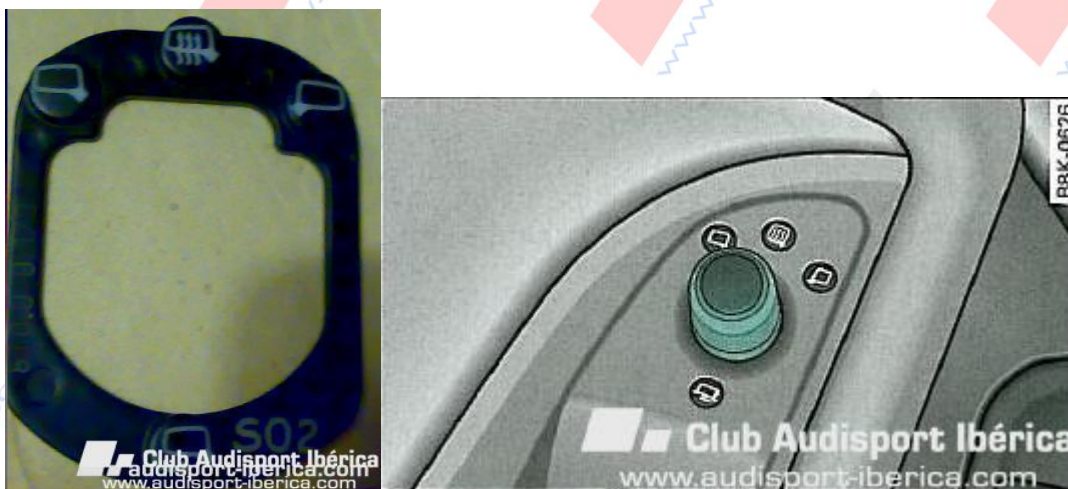

- Cuenco asidero de la Puerta:





- Desmontar el Cuenco asidero de la Puerta:

\*No hay ni un solo tornillo en el proceso, todo es con grapas.

Lo primero que tenéis que hacer es quitar este embellecedor. Metiendo suavemente un destornillador y tirando hacia afuera. Con la ayuda de las herramientas y sacando hacia vosotros

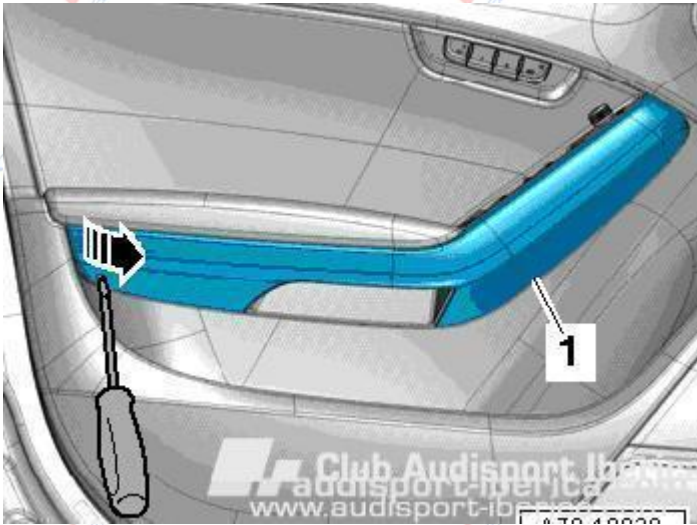

• Para quitar el Conmutador:

\*desenchufar el conector 3, el joystick esta enganchado al plástico con unos enganches pequeños, usar la herramientas de plastico o un destornillador plano pequeño.

El conductor de luz esta a presión en el plástico, simplemente lo empujáis y sale.

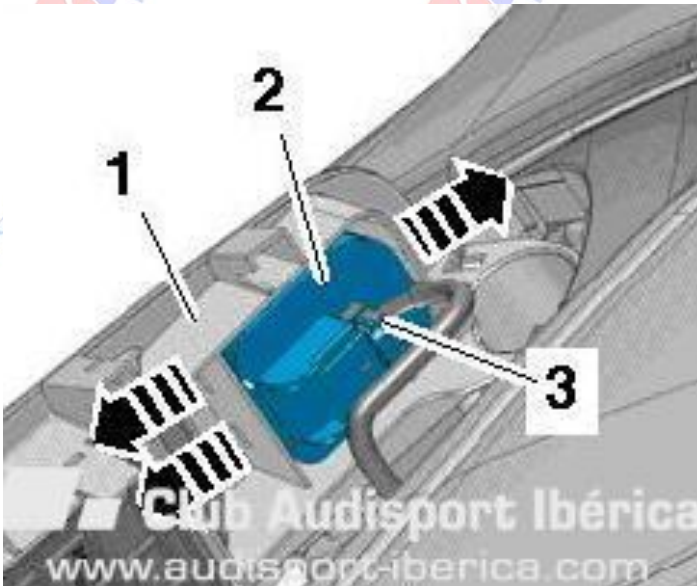



## **CODIFICAR VIA VAG-COM.**

Select Control Module ->[Select] ->[42 – Door Elect, Driver]

[Coding - 07] -> Long Coding Helper ->Byte 4 -> Aparecerá el valor 41 ó 40

Para activar los espejos retrovisores exteriores calefactables y escamoteables eléctricamente -> Seleccionar el valor que tengamos en el cuadradito negro del Byte 4:

Si tenemos el valor de 40 (espejo térmico instalado) ponemos el valor de 50.

Si tenemos el valor de 41 (espejo térmico no instalado) ponemos el valor de 51.

De esta forma queda activado el Bit 4 – Foldable Mirrors installed (1 = activado).

Una vez cambiado el valor del cuadradito negro del Byte 4 pasamos al Byte 5 para que quede validado el LCode.

Exit LCode o ESC ->[Do It!] para que acepte el New Coding -> Codificación aceptada.

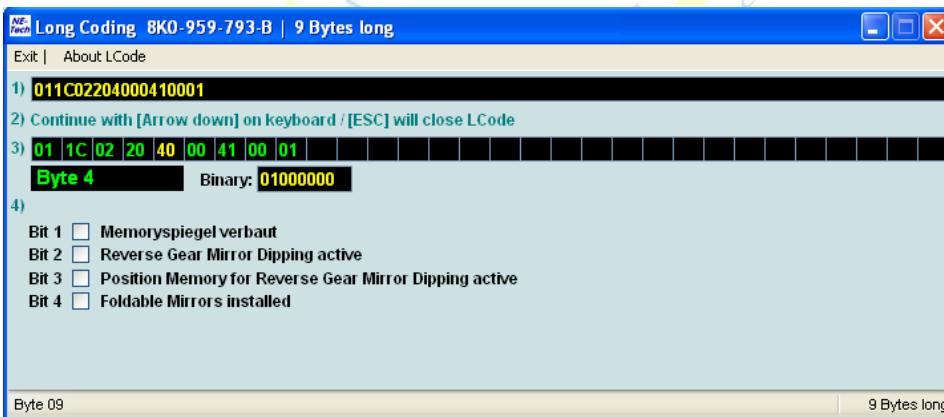

Select Control Module ->[Select] ->[52 – Door Elect, Pass]

[Coding - 07] -> Long Coding Helper ->Byte 4 -> Aparecerá el valor 41 ó 40

Para activar los espejos retrovisores exteriores calefactables y escamoteables eléctricamente -> Seleccionar el valor que tengamos en el cuadradito negro del Byte 4:

Si tenemos el valor de 40 (espejo térmico instalado) ponemos el valor de 50.

Si tenemos el valor de 41 (espejo térmico no instalado) ponemos el valor de 51.

De esta forma queda activado el Bit 4 – Foldable Mirrors installed (1 = activado).

Si queremos aparte que se pliegue el espejo derecho al dar marcha atrás ponemos el valor de 5C (espejo térmico instalado) en lugar de 50 o el valor de 5D (espejo térmico no instalado) en lugar de 51.

Una vez cambiado el valor del cuadradito negro del Byte 4 pasamos al Byte 5 para que quede validado el LCode.

Exit LCode o ESC ->[Do It!] para que acepte el New Coding -> Codificación aceptada.

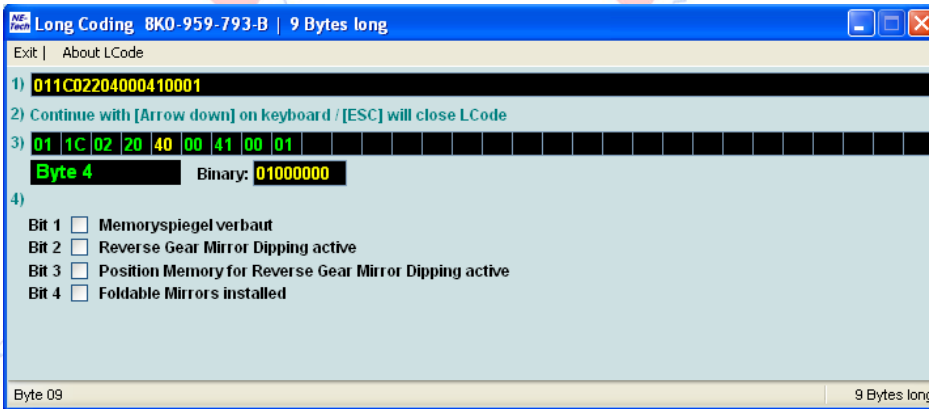

Una vez codificados con el Vag-Com los 2 espejos para que la unidad de control de cada puerta reconozca que están instalados ahora procedemos a activar dicha función desde el MMI del coche para poder también controlar desde él que se plieguen automáticamente al cerrar el coche o no, y que al poner el coche en marcha se abran también automáticamente:

Select Control Module ->[Select] ->[46 – Central Conv.]

[Coding – 07] -> Long Coding Helper ->Byte 7

**Bit 7 – Folding Mirrors installed (1 = activado)**

Exit LCode o ESC ->[Do It!] para que acepte el New Coding -> Codificación aceptada.

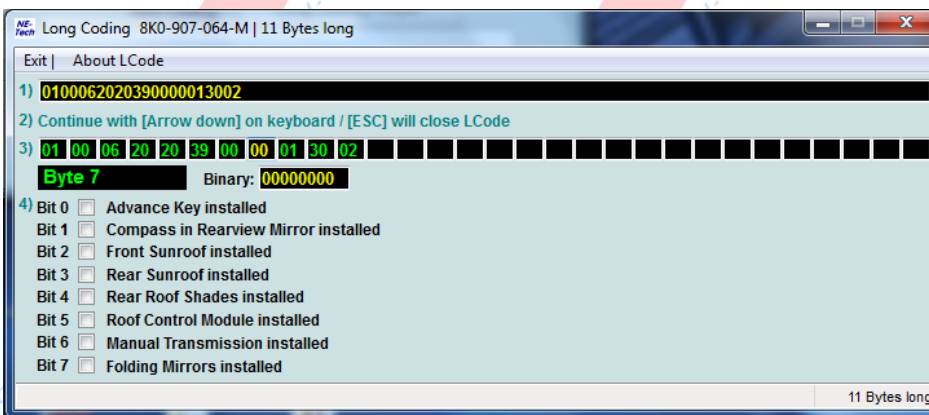



## **Desmontar:**

**Bajar las ventanas!**

**A continuación desmontaremos los paneles de las puertas tanto el lado del conductor como el del acompañante.**

**Utilizaremos una cuña de plástico para el desmontaje y así no dañaremos los plásticos.**

**Empezamos por aquí, introducir la cuña y apalancar hacia vosotros.**



**Con la ayuda de una cuña y las manos deslizar hacia donde indica la flecha y tirar hacia vosotros.**

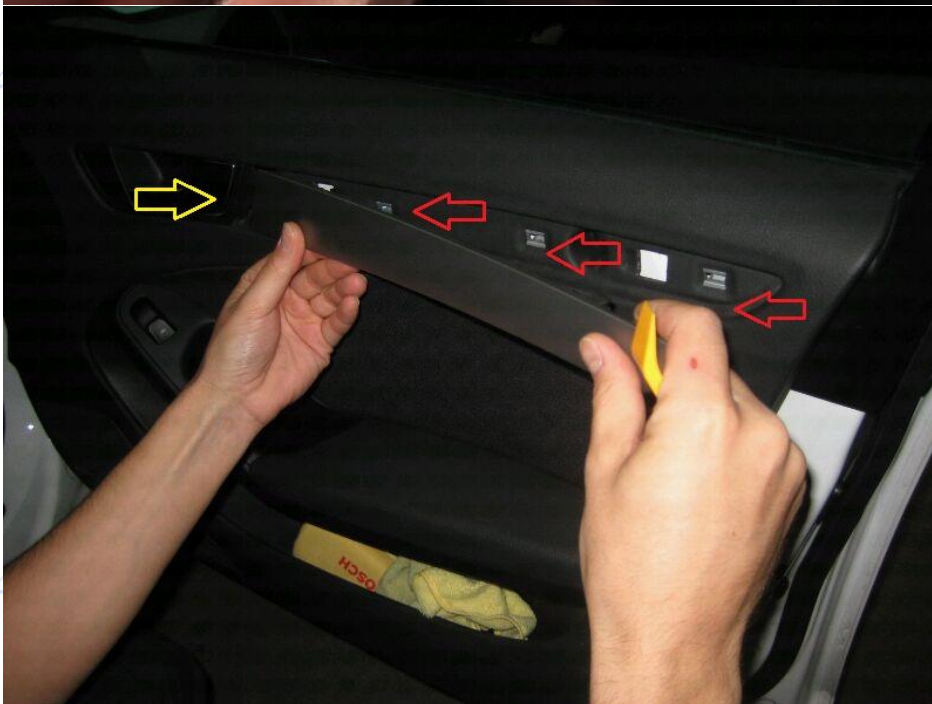
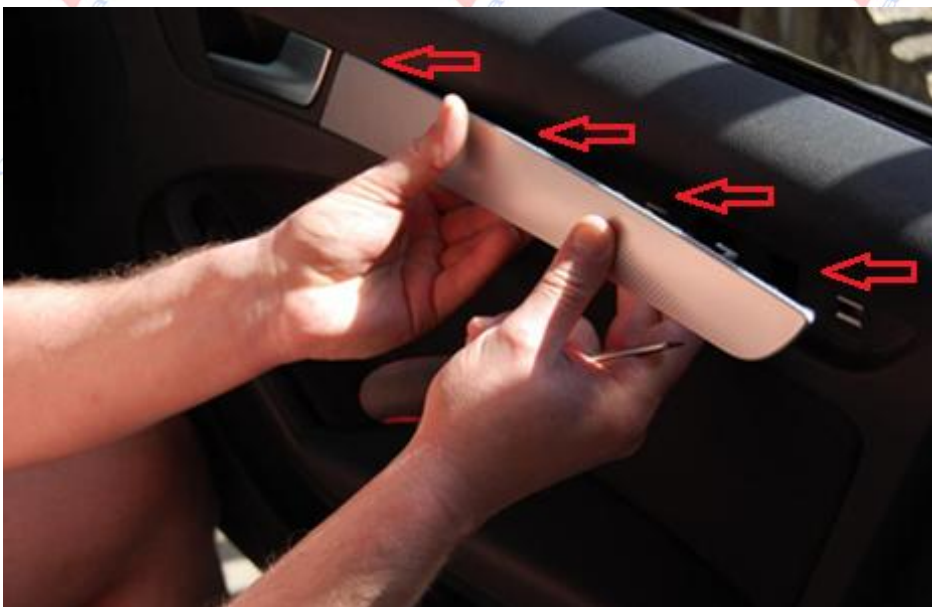

Aquí deajo una imagen para ver donde están los anclajes para situarse mejor ,ojo el que señalo en color amarillo son las ultimas patillas tirar hacia un lado y sale toda la pieza.



**Ya tenemos la pieza quitada.**



Lo siguiente es quitar el plástico del posabrazos ,aquí una imagen para situarse donde están colocadas las grapas y los anclajes.





Con una cuña de plástico o un destornillador introducir en el orificio que esta situado por debajo del posabrazos. Hay que tirar hacia vosotros y poco a poco quitar todas las patillas.



Sonara un click y mas o menos estará asi:



Continuar tirando hacia vosotros, como se ve en las imágenes:





**Otra pieza que ya tenemos quitada:**



**Una vez terminado estos pasos tenemos que quitar los cinco tornillos T20:**

**Posición de donde están los Tornillos.**



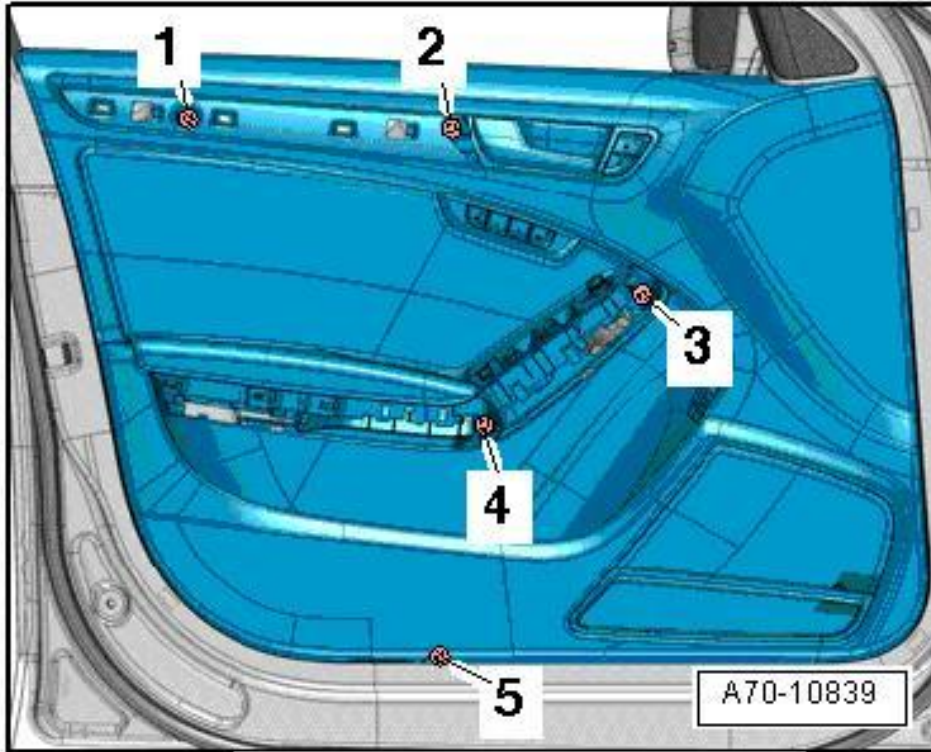

- Desenroscar los tornillos -1 ... 5-



- 2 tornillos (arriba).





- 2 en las molduras inferiores:



El ultimo en la parte inferior del panel:





Pues ya toca quitar el panel de la puerta, para soltar el panel de la puerta hay que empezar desde abajo. La forma correcta de hacerlo sería utilizar una cuña de plástico y deslizar en cada clips y se liberaran. El primero para quitar seria en la parte inferior de la puerta cerca del borde de la puerta y darle un buen tirón. A continuación, puede meter la mano bajo el panel y tire del panel hacia la liberación de cada uno de los clips. Recomiendo comprar un par de clips de repuesto y así no tenemos que preocuparnos de que se rompan.

Posición de donde están situadas las Grapas.

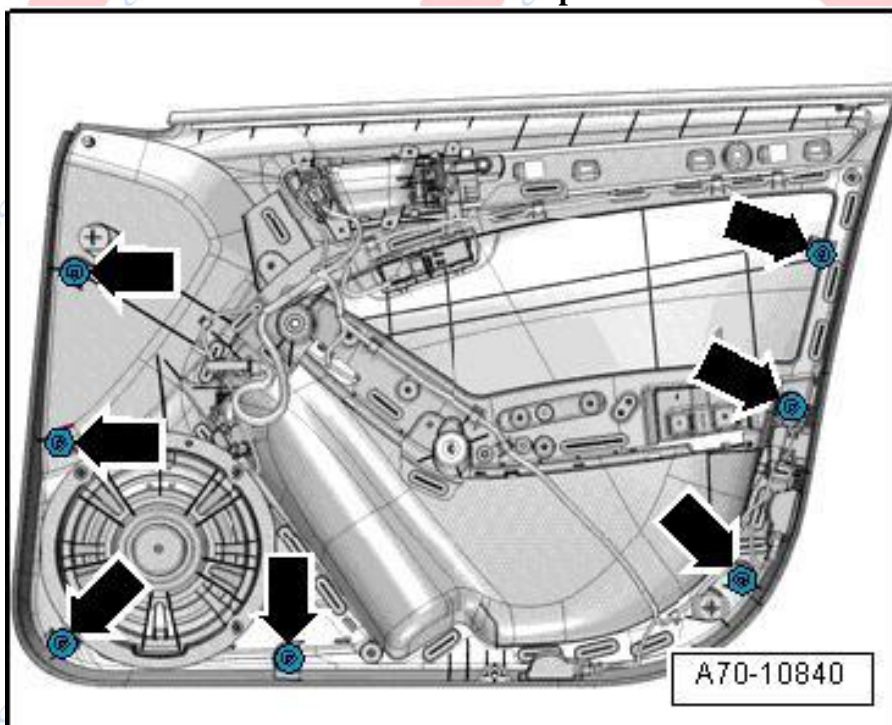

- Soltar el guarnecido de la puerta  
Posición de los clips de sujeción -flechas-

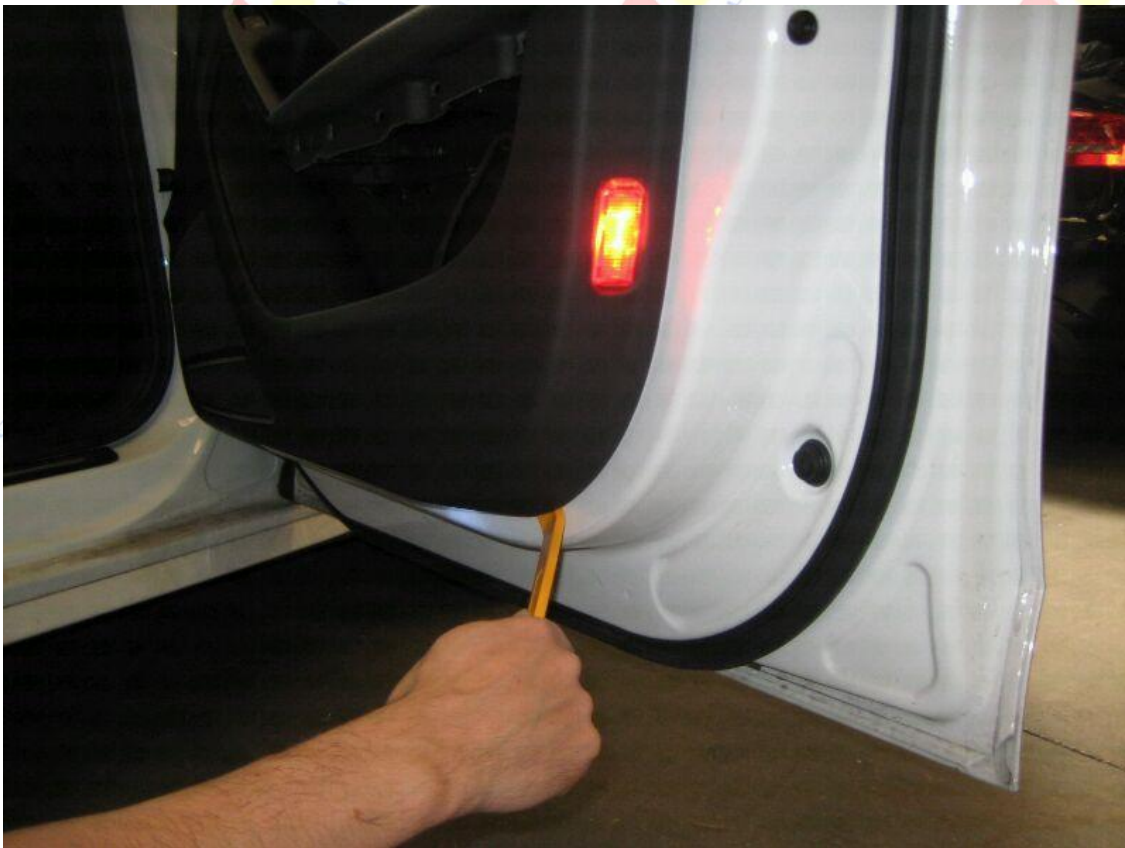



Una vez que el panel esta libre tiramos hacia fuera y subimos el panel hacia arriba. Esto no significa que este libre el panel del todo, continuamos teniendo conectados un conector y el cable del tirador.

El conector es el grande azul. Es necesario pulsar el botón en la posición A y hacia arriba y hacia atrás en la dirección indicada en el punto B.

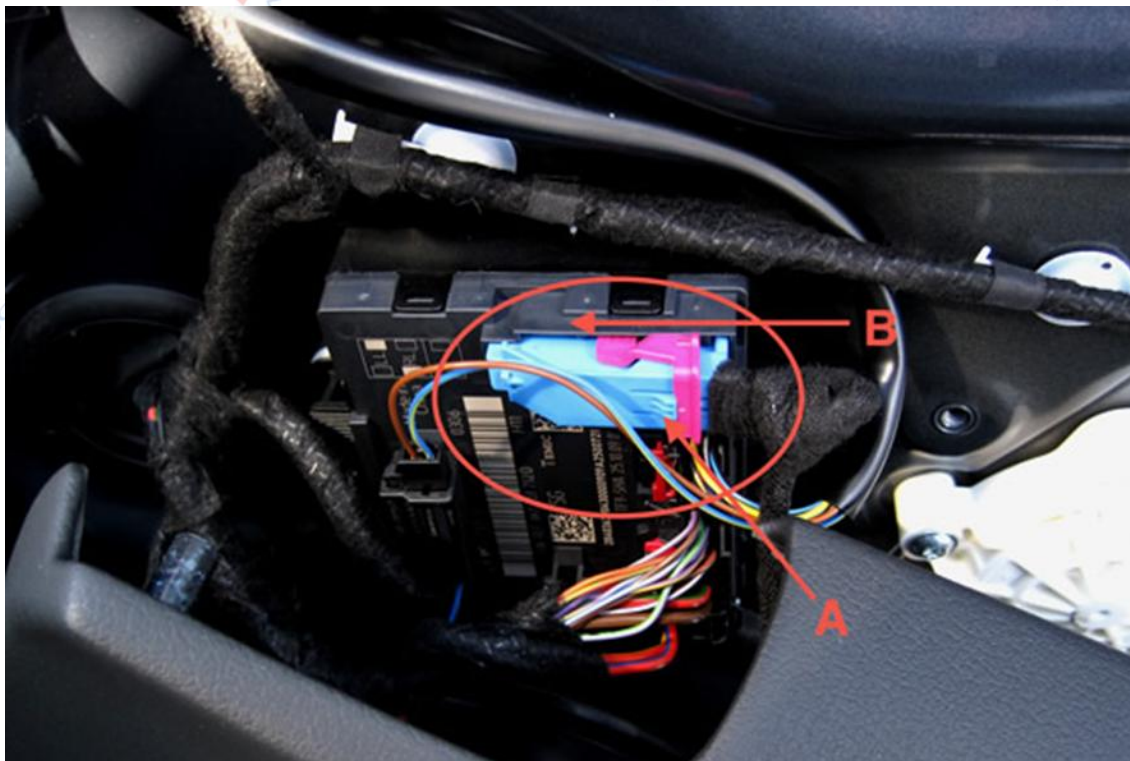
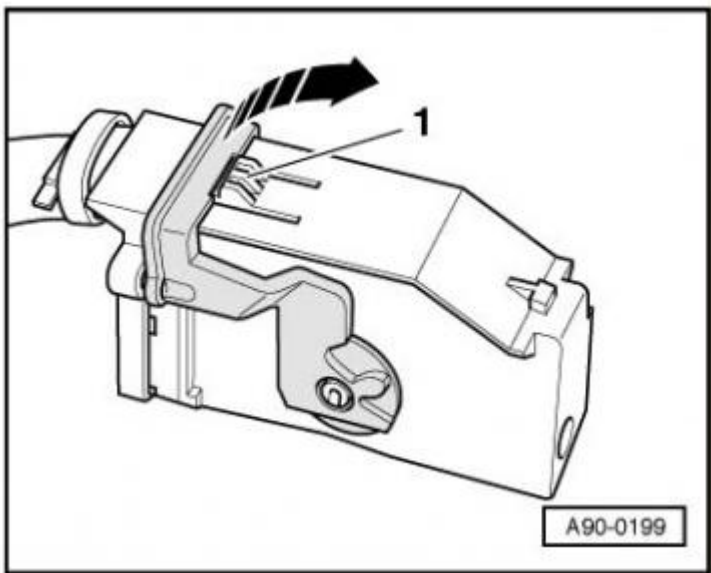



El siguiente paso es quitar el cable tirador de la puerta. Es necesario un destornillador de cabeza plana para liberar el clip. Este es el último paso para eliminar el panel de la puerta.

El clip en la posición A es el que tiene que ser liberado antes de que pueda quitar el gancho de la manija de la puerta.

Para liberar el clip con un destornillador y haga palanca al final del clip hasta que salte el plástico. A continuación, levante el clip en la dirección de la flecha que aparece y el clip se deslizará hacia atrás soltando el cable del panel de la puerta. Así podemos hacer que la holgura que necesita para desengancharlo.

- Desenganchar cuidadosamente el estribo -3- en el contrasoprote -1-.
- Extraer del contrasoprote el cable Bowden -2- para el mando interior de la puerta, en la -dirección de la flecha-.
- Desenganchar el extremo del cable -4- en el mando interior de la puerta.

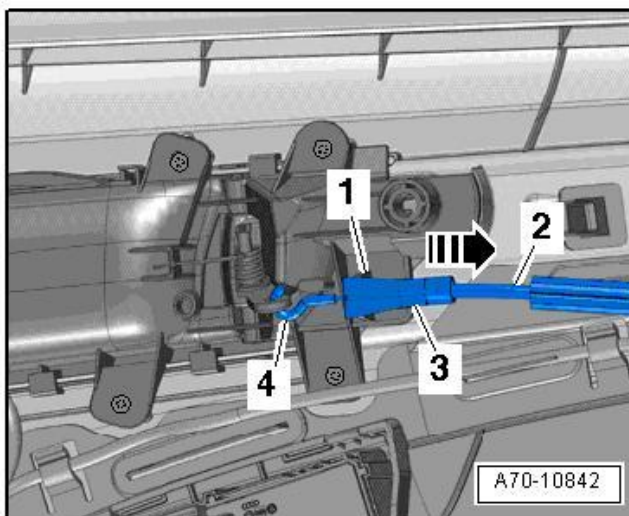

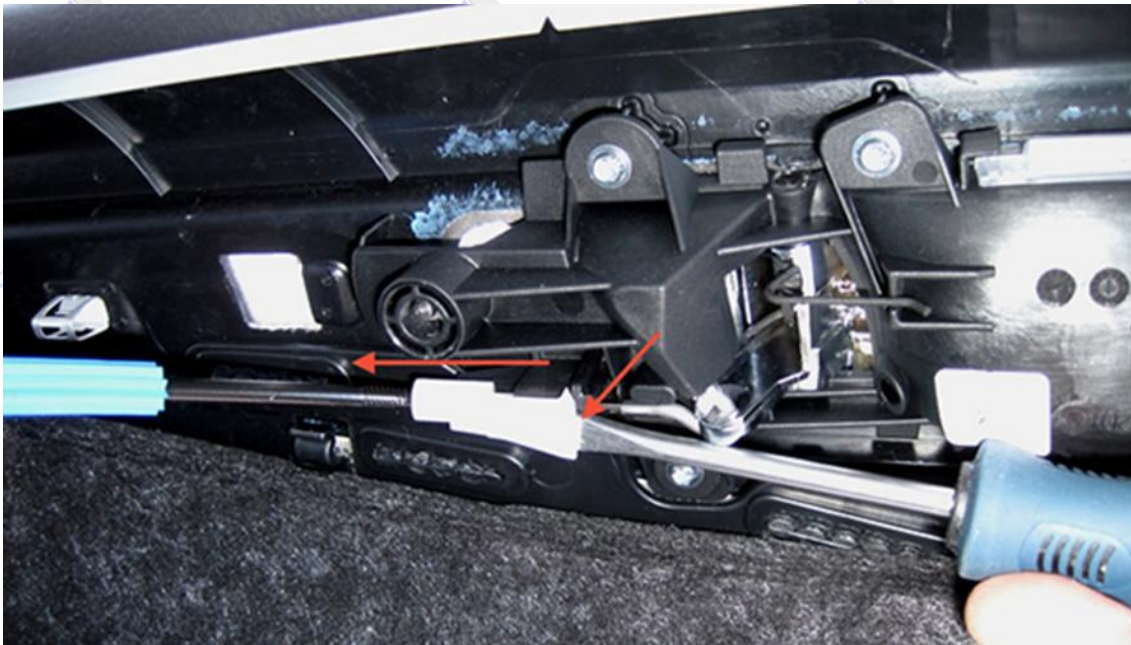
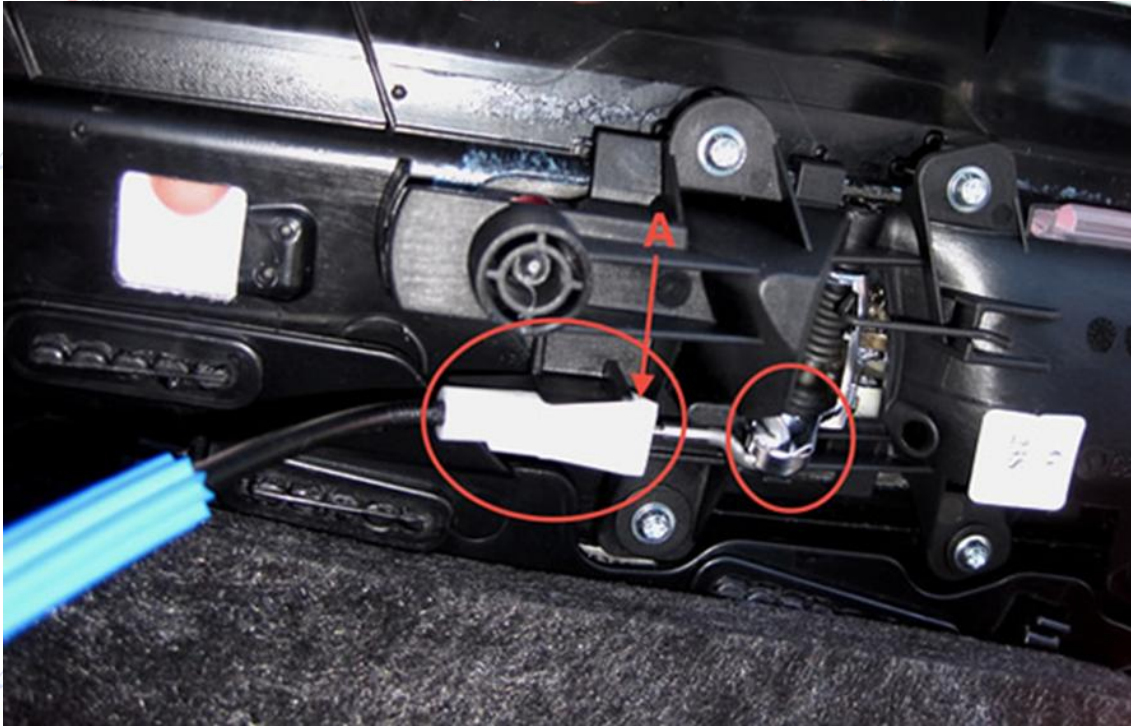



**Pues ya tenemos en panel de la puerta quitada!!**





En el interior de la puerta se encuentra una cubierta de plástico que en algunos modelos esta el altavoz, con la ayuda de una cuña de plástico, apalancar y tirar hacia vosotros, sale muy bien.





Continuamos quitando el arco de plástico que rodea la ventana, tirar hacia vosotros, no es necesario quitarlo entero, con desmontar un poco para poder trabajar es suficiente.







Quitamos el tapon de platico que cubren un tornillos.

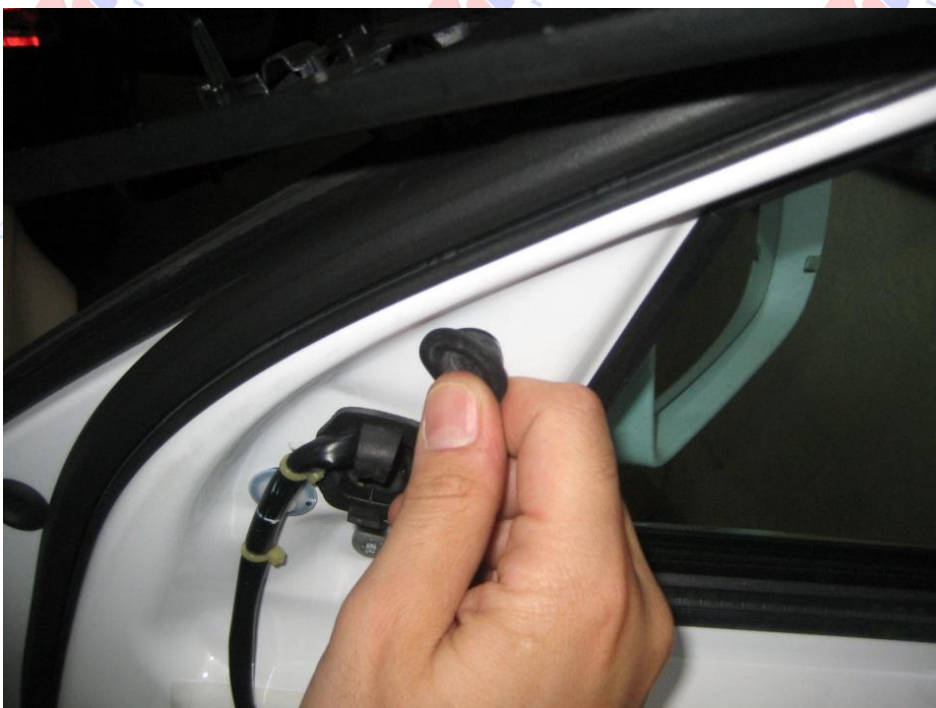



## **Desmontar los retrovisores exteriores:**

Para quitar el espejo solamente. Para mi la mejor forma es girar el espejo hacia arriba y para el interior, ya tenemos para introducir los dedos o una palanca de plástico, en la imagen muestra los lugares donde se puede tirar.



Si tenemos el sistema de calefacción en el espejo , entonces tendremos que desconectar los cables que están conectados en el espejo .



Ahora ya tenemos a la vista tres pequeños tornillos tenemos que quitarlos .



con un destornillador o con una herramienta de plástico presionar las 2 pestañas para poder sacar la carcasa, tire de la carcasa tirando suavemente hacia arriba y hacia afuera.

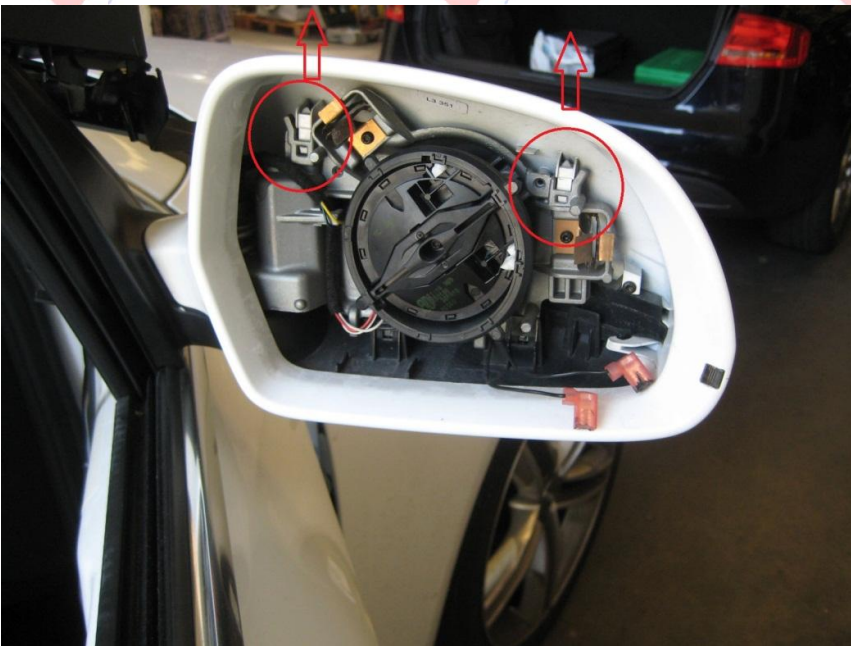

Ya podemos quitar el retrovisor, por la parte interna de la puerta hay encontraremos los tres tornillos.



**¡Atención!** El tornillo superior se puede colar por la parte interna del panel de la puerta, para evitarlo tapamos el agujero con cinta adhesiva.



Para liberar el conector debemos levantar la lengüeta roja:

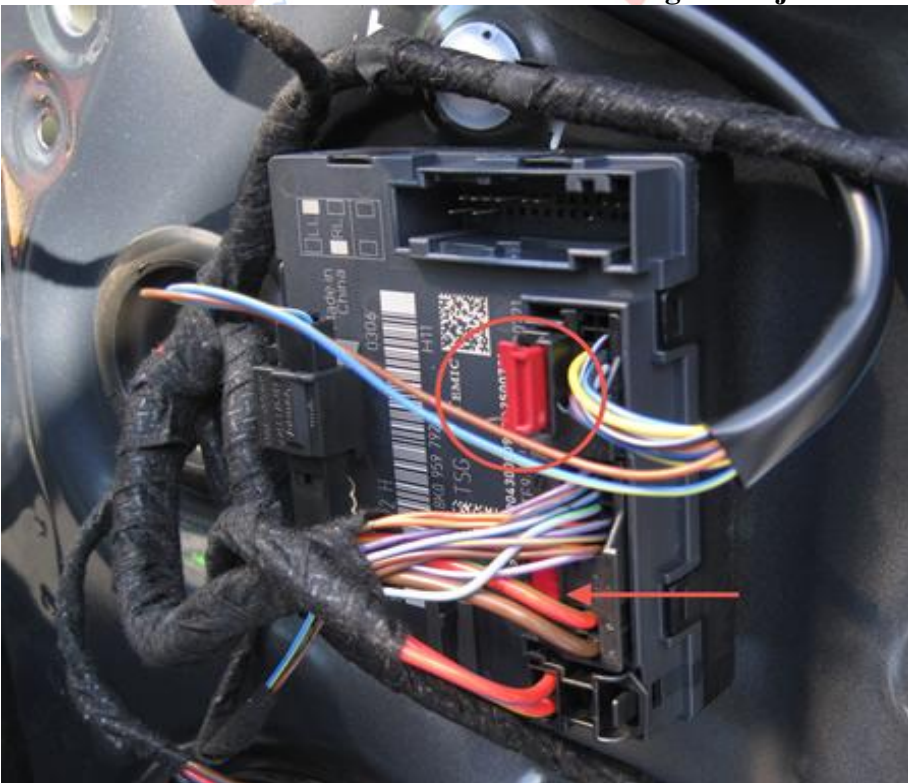



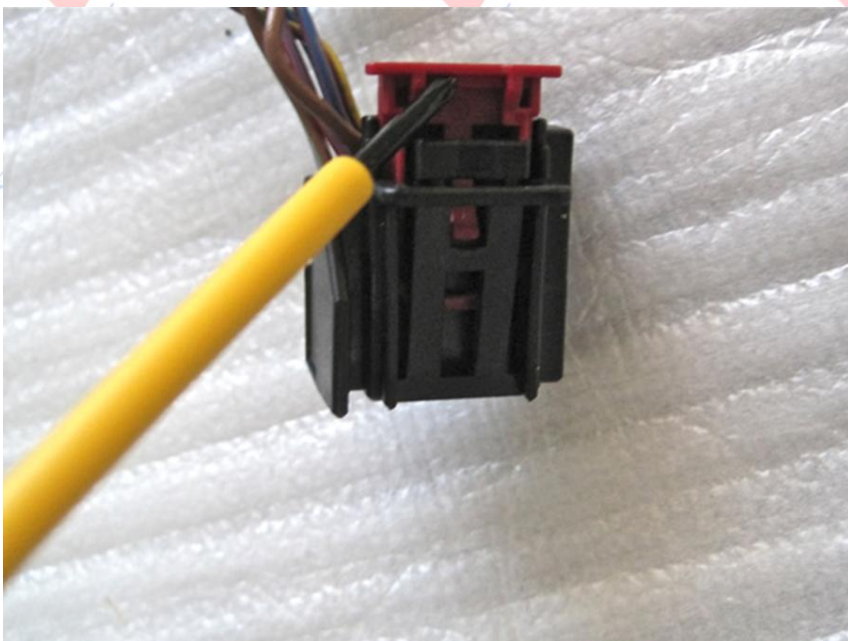
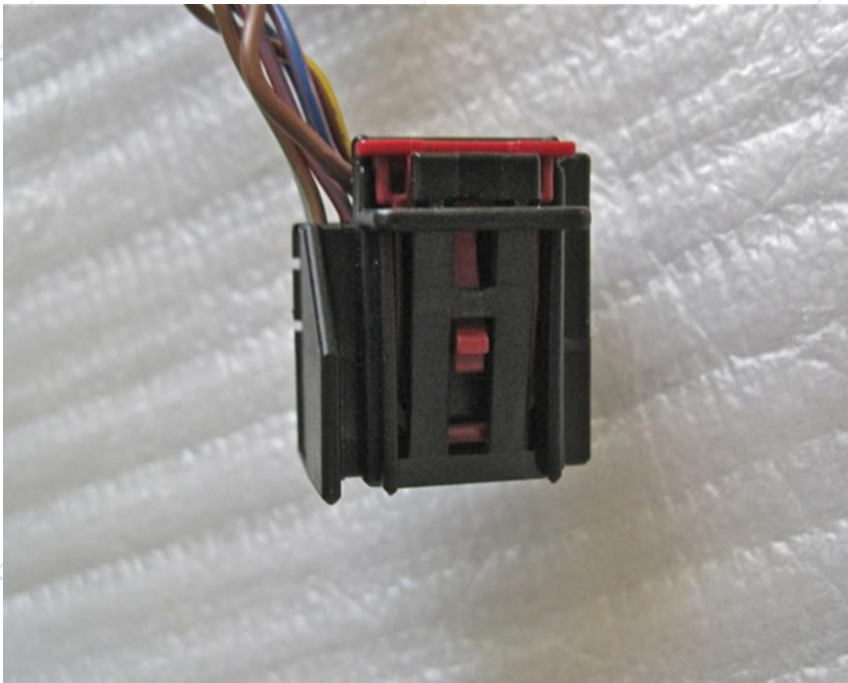

**Cortar las bridas o retirar el plástico con una cuña de plástico y retirar el cable , el retrovisor puede ser completamente retirado de la puerta.**







- Instalar el nuevo retrovisor siguiendo los pasos anteriores pero a la inversa.
- Instalar la carcasa en el nuevo retrovisor, introducir las 2 pestañas suavemente hacia abajo y hacia dentro.

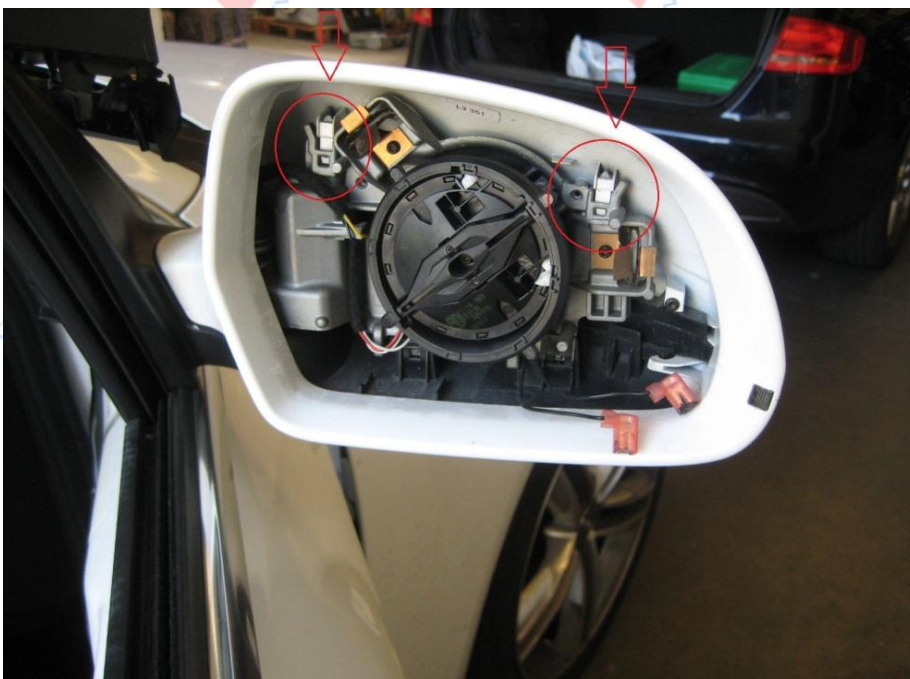

- Colocar el espejo.

Ya tenemos los retrovisores abatibles.....



