

Audi A6

Esquema de circuitos de corriente corriente

Núm. 28 / 1

Edición 08.2007

Cortinilla trasera eléctrica

a partir del año de modelo 2005

Notas:

Información sobre

- ◆ Dotación de relés y de fusibles
- ◆ Conectores múltiples
- ◆ Unidad de control y relé
- ◆ Conexiones a masa

→ ¡Lugares de posicionamiento en el cuadro sinóptico!

Información sobre

- ◆ Programas de localización de averías

→ Localización guiada de averías

Audi A6

Esquema de circuitos de corriente

Núm. 28 / 2

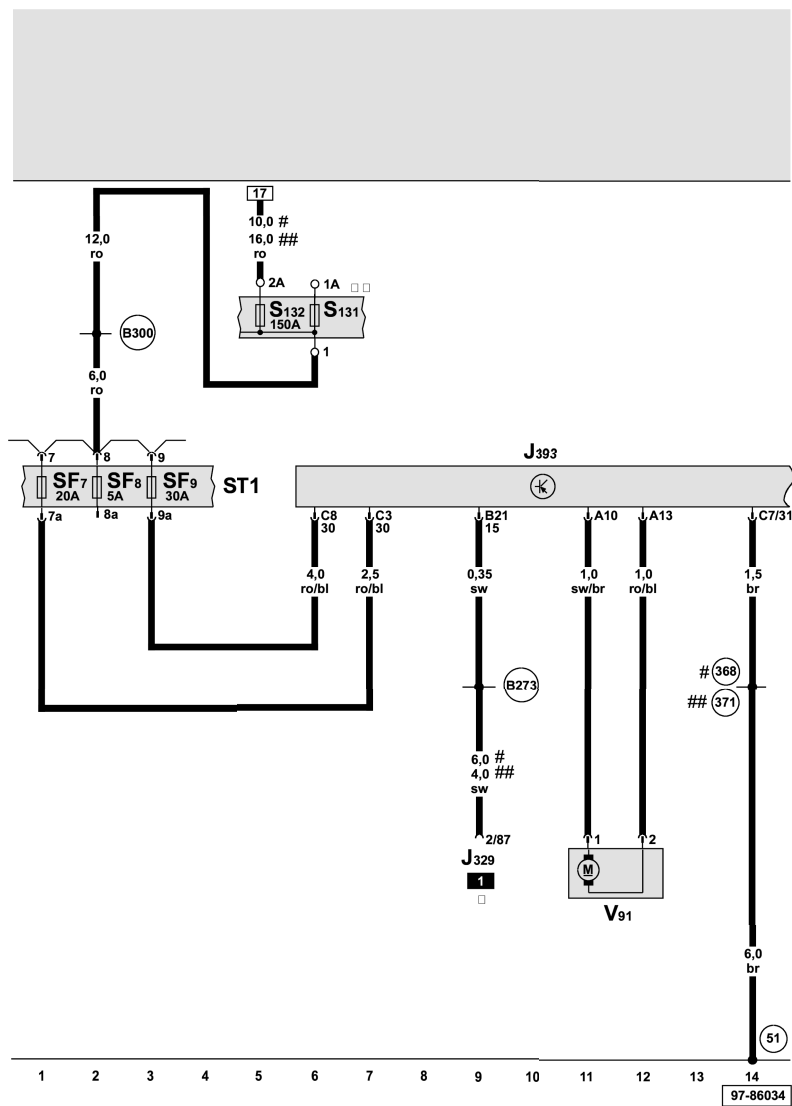

ws = blanco
 sw = negro
 ro = rojo
 br = marrón
 gn = verde
 bl = azul
 gr = gris
 li = lila
 ge = amarillo
 or = naranja
 rs = rosa

- Unidad de control central p. sistema de confort, motor para cortinilla trasera**
- J329 - Relé p. alimentación de tensión borne 15 borne 15
 - J393 - Unidad de control central p. sistema de confort sistema de confort
 - S131 - Fusible 1
 - S132 - Fusible 2
 - SF7 - Fusible 7 en el portafusibles
 - SF8 - Fusible 8 en el portafusibles
 - SF9 - Fusible 9 en el portafusibles
 - V91 - Motor para cortinilla trasera
 - 51 - Punto de masa, maletero, a la derecha derecha
 - 368 - Conexión a masa 3, en mazo de cables principal cables principal
 - 371 - Conexión a masa 6, en mazo de cables principal cables principal
 - B273 - Conexión positiva (15), en mazo de cables principal de cables principal
 - B300 - Conexión positiva 4 (30), en mazo de cables principal de cables principal
 - * - Portarrelés de 9 contactos, detrás del portaobjetos, lado conductor
 - ** - Portafusibles y portarrelés, maletero, a la derecha maletero, a la derecha
 - # - hasta octubre de 2005
 - ## - a partir de noviembre de 2005

Audi A6

Esquema de circuitos de corriente

Núm. 28 / 3

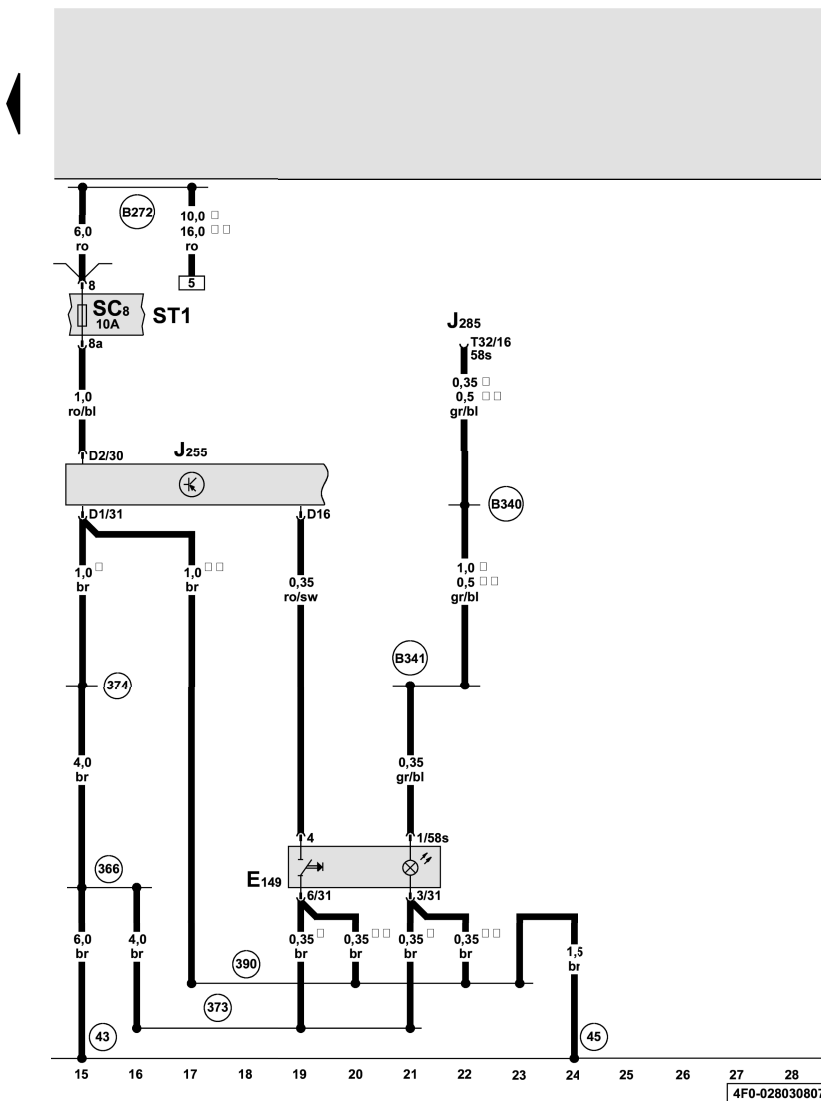

Conmutador de cortinilla trasera

- E149 - Conmutador de cortinilla trasera
- J255 - Unidad de control para Climatronic Climatronic
- J285 - Unidad de control en el cuadro de instrumentos instrumentos
- SC8 - Fusible 8 en el portafusibles
- T32 - Conector, de 32 contactos, gris, en el cuadro de instrumentos
- 43 - Punto de masa, pilar A a la derecha, abajo derecha, abajo
- 45 - Punto de masa, detrás del tablero de instrumentos centro
- 366 - Conexión a masa 1, en mazo de cables principal cables principal
- 373 - Conexión a masa 8, en mazo de cables principal cables principal
- 374 - Conexión a masa 9, en mazo de cables principal cables principal
- 390 - Conexión a masa 25, en mazo de cables principal cables principal
- B272 - Conexión positiva (30), en mazo de cables principal de cables principal
- B340 - Conexión 1 (58s), en mazo de cables principal cables principal
- B341 - Conexión 2 (58s), en mazo de cables principal cables principal
- * - hasta octubre de 2005
- ** - a partir de noviembre de 2005