

Audi A6

Esquema de circuitos de corriente corriente

Núm. 10 / 1

Edición 07.2005

Control automático de la distancia (ACC)

a partir del año de modelo 2005

Notas:

Información sobre

- ◆ Dotación de relés y de fusibles
- ◆ Conectores múltiples
- ◆ Unidad de control y relé
- ◆ Conexiones a masa

→ Lugares de posicionamiento en el cuadro sinóptico.

Información sobre

- ◆ Programas de localización de averías

→ Localización guiada de averías

Audi A6

Esquema de circuitos de corriente

Núm. 10 / 2

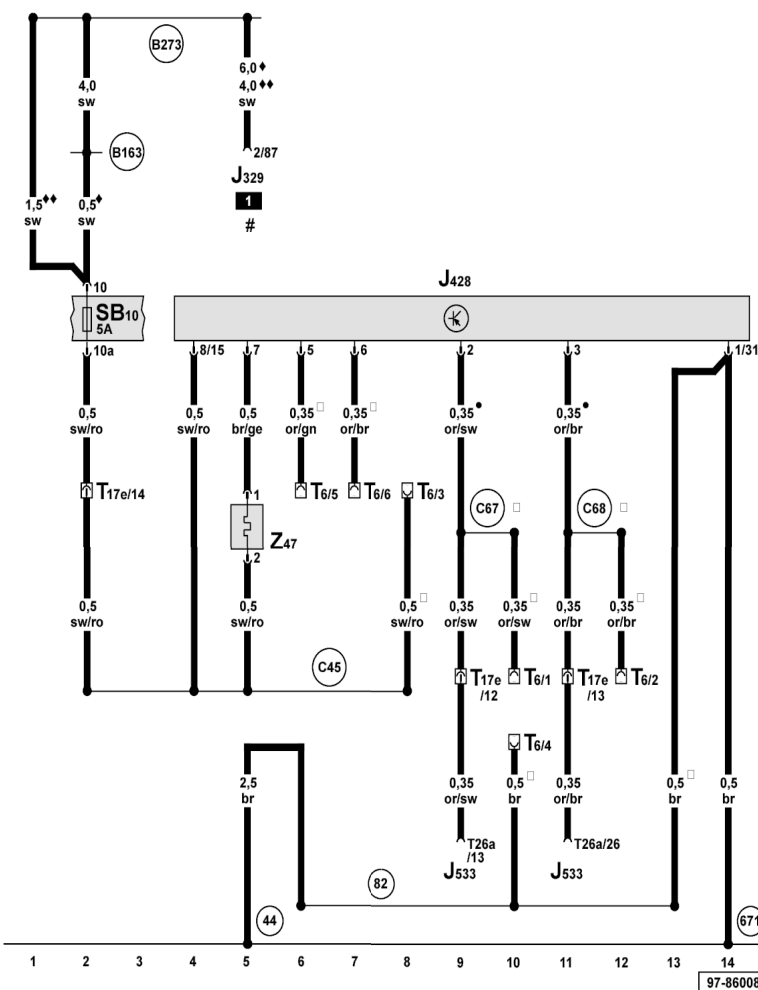
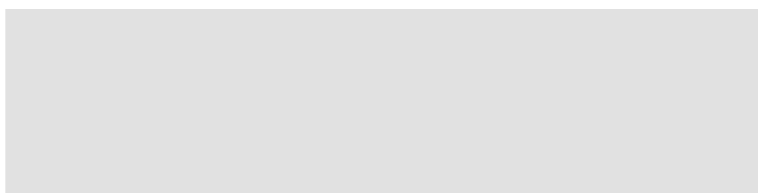

ws = blanco
 sw = negro
 ro = rojo
 br = marrón
 gn = verde
 bl = azul
 gr = gris
 li = lila
 ge = amarillo
 or = naranja
 rs = rosa

- Unidad de control p. regulación de distancia, calefacción del sensor del sistema de control automático de la distancia**
- J329 - Relé p. alimentación de tensión borne 15 borne 15
 - J428 - Unidad de control p. regulación de distancia distancia
 - J533 - Interfaz de diagnóstico p. bus de datos datos
 - SB10 - Fusible 10 en el portafusibles
 - T6 - Conector, de 6 contactos, conexión de diagnóstico, control automático de la distancia
 - T17e - Conector, de 17 contactos, rojo, estación de interconexión, pilar A izq.
 - T26a - Conector, de 26 contactos, negro, en la interfaz de diagnóstico p. bus de datos
 - Z47 - Calefacción del sensor del sistema de control automático de la distancia
 - 44 - Punto de masa, pilar A, a la izda., abajo
 - 82 - Conexión a masa 1, en el mazo de cables delantero, izquierdo
 - 671 - Punto de masa 1, en larguero del. izq.
 - B163 - Conexión positiva 1 (15), en mazo de cables de cables habitáculo
 - B273 - Conexión positiva (15), en mazo de cables principal de cables principal
 - C45 - Conexión positiva -1- (15), en mazo de cables del. mazo de cables del.
 - C67 - Conexión (bus de datos CAN High), en mazo de cables de faros
 - C68 - Conexión (bus de datos CAN Low), en mazo de cables de faros
 - - bus de datos CAN (línea de datos)
 - * - se suprime progresivamente a partir de noviembre de 2004
 - # - Portarrelés de 9 contactos, detrás del portaobjetos, lado conductor

- ◆ - hasta octubre de 2005
- ◆◆ - a partir de noviembre de 2005